

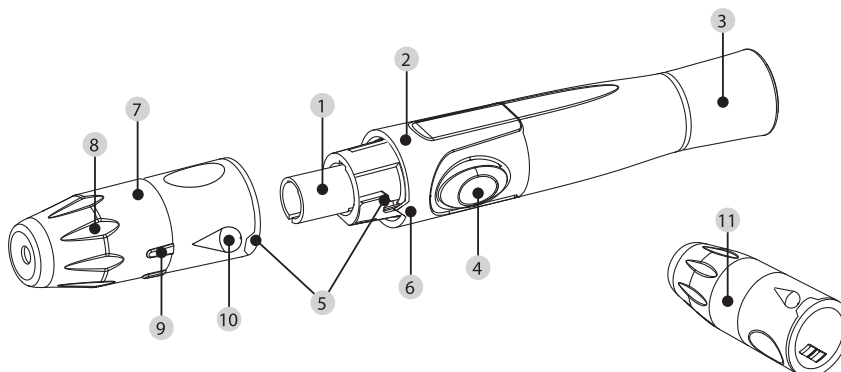

## НАЛАШТУВАННЯ ЛАНЦЕТНОГО ПРИСТРОЮ

- 1 Гніздо - утримувач ланцета
- 2 Штовхач ланцета
- 3 Ручка взводу пружини
- 4 Кнопка спуску
- 5 Замок
- 6 Індикатор замку
- 7 Ковпачок
- 8 Регулятор глибини проколу
- 9 Індикатор глибини проколу
- 10 Стрілка
- 11 Прозорий ковпачок

тільки для альтернативних ділянок забору крові



- 1** Поверніть до упору і зніміть ковпачок ланцетного пристрою

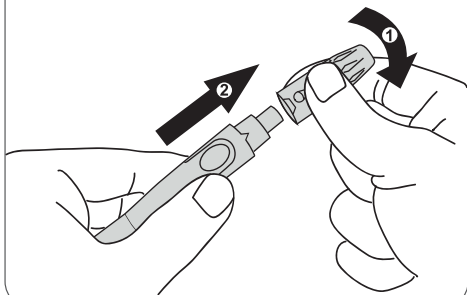

- 2** Вставте ланцет у гніздо

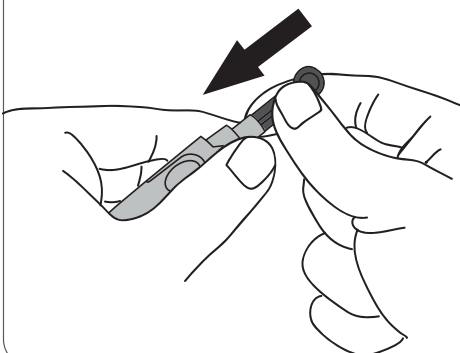

- 3** Відкрутіть і зніміть захисний диск з ланцета

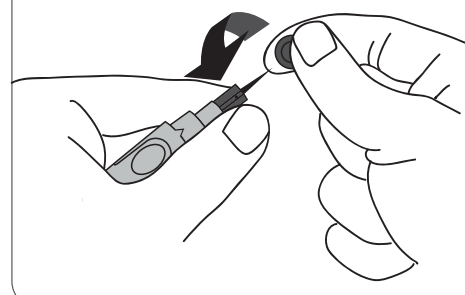

- 4** Одягніть ковпачок ланцетного пристрою і перевірте його до упору

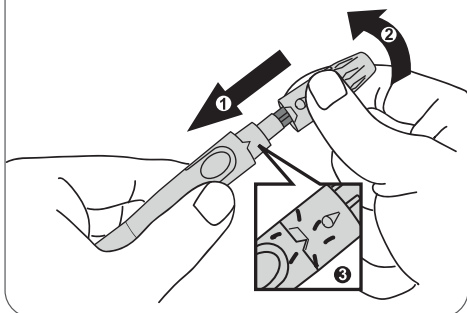

- 5** Оберіть необхідну глибину проколу

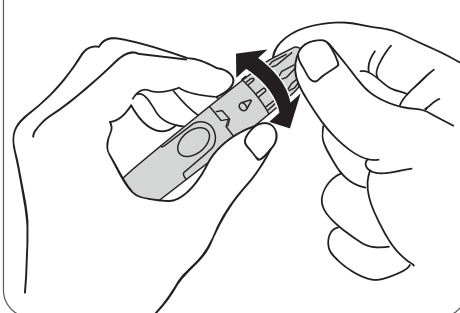

- 6** Для зарядки ланцетного пристрою відтягніть ручку взводу пружини до клацання. Колір всередині кнопки зміниться



- 7** Проколювання пальця.

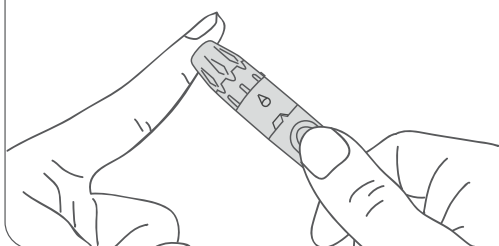

Міцно притисніть ланцетний пристрій до бокової поверхні подушечки пальця і натисніть кнопку спуску.

- !** **Увага!**  
Місце проколу потрібно:  
- вимити і висушити (в домашніх умовах);  
- масажувати 20 сек;  
- протерти 70% -вим розчином спирту (в дорозі);  
- дати йому просохнути.